



NUOVO DOBLÒ CARGO

1 IN EUROPE
NEW
DOBLO' CARGO
VAN OF THE YEAR
2011

L'allestimento dei modelli ed i relativi optional possono variare per specifiche esigenze di mercato o legali. I dati di questo stampato sono forniti a titolo indicativo. La Fiat potrà apportare in qualunque momento modifiche ai modelli descritti in questo stampato per ragioni di natura tecnica o commerciale. Fiat Marketing 04.3.0527.02 - S - 08/2010 - Printed in Italy - Tipostampa (TO) Pubblicazione stampata su carta senza cloro.

www.fiatprofessional.it



NUOVO DOBLÒ CARGO

OGGI ANCORA PIÙ OPPORTUNITÀ PER IL TUO BUSINESS

Ancora più grande nelle dimensioni, ancora più funzionale e tecnologico, ancora più orientato al risparmio. Questo è il Nuovo Doblò Cargo: il veicolo dei record, il mezzo ideale per far crescere il tuo business e migliorare la qualità della tua giornata. Scopri la nuova gamma, oggi ancora più completa: furgoni nelle varianti Standard, Tetto alto e Maxi per il trasporto delle merci, Combi per il trasporto di merci e persone e **cabinato con pianale per realizzare il veicolo più adatto alle tue esigenze professionali.**

NUOVA GAMMA!



NUOVO DOBLÒ CARGO
OGGI ANCORA PIÙ SPAZIO

Nuovo Doblò Cargo è stato progettato per essere al **top della categoria per prestazioni e caratteristiche funzionali** (portate da 750 a 1.000 kg). Lo spazio interno è il suo vero punto di forza. Il vano di carico (con capacità di 3,4 - 4 - 4,2 m³, incrementabile di ulteriori 0,4 m³ grazie alla paratia girevole) è ampio, squadrato e regolare, pienamente sfruttabile per ottimizzare ogni tipo di trasporto. Le porte laterali scorrevoli e quelle posteriori di grandi dimensioni agevolano le operazioni di carico e scarico per **lavorare meglio e con meno fatica**.



- 1 Pianale lastrato con 6 ganci di trattenimento carichi e tappo di ispezione.
- 2 Ricoprimento pianale in PVC lavabile ed impermeabile con 6 ganci di trattenimento carichi.
- 3 Paratia lastrata di separazione dal vano di carico.
- 4 Paratia vetrata per una migliore visibilità posteriore nelle manovre.
- 5 Barre interne porta carichi lunghi.
- 6 Paratia girevole con sedile passeggero abbattuto. Ideale per trasportare oggetti di oltre 3 metri di lunghezza.

6

**FINO A 3,40 m
 DI LUNGHEZZA!**



Dimensioni vano di carico:

- fino a 2.170 mm di lunghezza, estendibile a 3.400 mm grazie alla paratia girevole e al sedile passeggero abbattuto
- fino a 1.550 mm di altezza
- fino a 1.714 mm di larghezza

Soglia di carico posteriore:

- 545 mm da terra

Larghezza tra passaruote:

- 1.230 mm

Dimensioni porte posteriori:

- altezza 1.250/1.455 mm
- larghezza 1.231 mm

Dimensioni porte laterali:

- altezza 1.175 mm
- larghezza 700 mm



Per trasportare 2 Europallet prima dovevo fare due viaggi, adesso ne basta uno. I conti si fanno in fretta: un viaggio in meno significa tanto risparmio in più.

NUOVO DOBLÒ CARGO OGGI ANCORA PIÙ RISPARMIO

Ampia la scelta delle motorizzazioni: un benzina da 95 CV, tre Diesel Multijet da 90, 105 e 135 CV e il nuovo 1.4 T-Jet 120 CV Natural Power. Tutti brillanti e progressivi nell'erogazione di coppia, si contraddistinguono per prestazioni eccellenti, piacere di guida, silenziosità, affidabilità e rispetto per l'ambiente (emissioni di CO₂ di soli 126 g/km per il 1.3 Multijet II Euro 5). Progettati per garantire i più bassi costi di gestione della categoria (4,8 l/100 km nel ciclo combinato per il 1.3 Multijet II Euro 5 e intervalli manutentivi ogni 35.000 km) rappresentano il miglior investimento per il conto economico della tua attività.

TECNOLOGIA MULTIJET DI SECONDA GENERAZIONE

Il 1.3 Multijet II 90 CV impiega speciali iniettori che, grazie ad una servovalvola idraulica bilanciata, controllano con elevata precisione la quantità di gasolio iniettata in camera di combustione, con una sequenza di iniezioni più rapida e flessibile rispetto ai propulsori della precedente generazione. **Il risultato è un vantaggio ancora più grande in termini di consumi, emissioni e guidabilità.**



1.4 16v

Cilindrata: 1.368 cm³
Potenza: 70 kW (95 CV) a 6.000 giri/min
Coppia: 127 Nm (12,9 kgm) a 4.500 giri/min
Iniezione: elettronica Multipoint sequenziale fasata, sistema returnless Euro 4/Euro 5 con Start & Stop

1.3 Multijet 16v

Cilindrata: 1.248 cm³
Potenza: 66 kW (90 CV) a 4.000 giri/min
Coppia: 200 Nm (20,4 kgm) a 1.500 giri/min
1.750 giri/min per Euro 4
Iniezione: diretta Multijet II (Multijet per Euro 4)
Common Rail a controllo elettronico con turbo e intercooler Euro 4/Euro 5 con Start & Stop e DPF

1.6 Multijet 16v

Cilindrata: 1.598 cm³
Potenza: 77 kW (105 CV) a 4.000 giri/min
Coppia: 290 Nm (29,6 kgm) a 1.500 giri/min
Iniezione: diretta Multijet
Common Rail a controllo elettronico con turbo e intercooler Euro 4/Euro 5 con Start & Stop e DPF

2.0 Multijet Power 16v

Cilindrata: 1.956 cm³
Potenza: 99 kW (135 CV) a 3.500 giri/min
Coppia: 320 Nm (32,6 kgm) a 1.500 giri/min
Iniezione: diretta Multijet Common Rail a controllo elettronico con turbo e intercooler Euro 5 con Start & Stop e DPF

1.4 T-Jet 120 CV Natural Power

Cilindrata: 1368 cm³
Potenza: 88 kW (120 CV) a 5.000 giri/min
Coppia: 206 Nm (21,0 kgm) a 2.000 giri/min
Iniezione: elettronica Multipoint sequenziale fasata con doppio impianto ed elettroiniettori specifici per metano

1.250 km con un pieno di gasolio, un tagliando ogni 35.000 km: con Nuovo Doblò Cargo 1.3 Multijet II risparmio tempo e denaro!



fino a 4.6 m³
di volumetria
fino a 1.000 kg
di portata

**BEST
IN CLASS!**



NUOVO DOBLÒ CARGO
OGGI ANCORA PIÙ RISPETTO
PER L'AMBIENTE

Con la nuova versione Natural Power il Doblò Cargo è un grande tifoso dell'ambiente. Il nuovo motore 1.4 T-Jet 120 CV Natural Power a doppia alimentazione metano e benzina è progettato per ridurre al massimo i costi di gestione e aumentare la produttività del veicolo. Con l'innovativo sistema di iniezione Multipoint a metano, le caratteristiche di guidabilità sono le stesse dell'alimentazione a benzina. Grazie all'elevato valore di coppia massima (206 Nm a 2.000 giri/min) offre ottime accelerazioni anche a pieno carico. Doblò Cargo Natural Power è agile e scattante nell'uso cittadino ed estremamente performante nelle lunghe distanze.

DOBLÒ CARGO NATURAL POWER

- La disposizione dei serbatoi di metano sotto il pianale, assicura a Doblò Cargo Natural Power un volume di carico identico alle versioni benzina o diesel. L'autonomia complessiva può arrivare, nella versione con 5 serbatoi, a richiesta, fino a 750 km di cui 450 a metano.

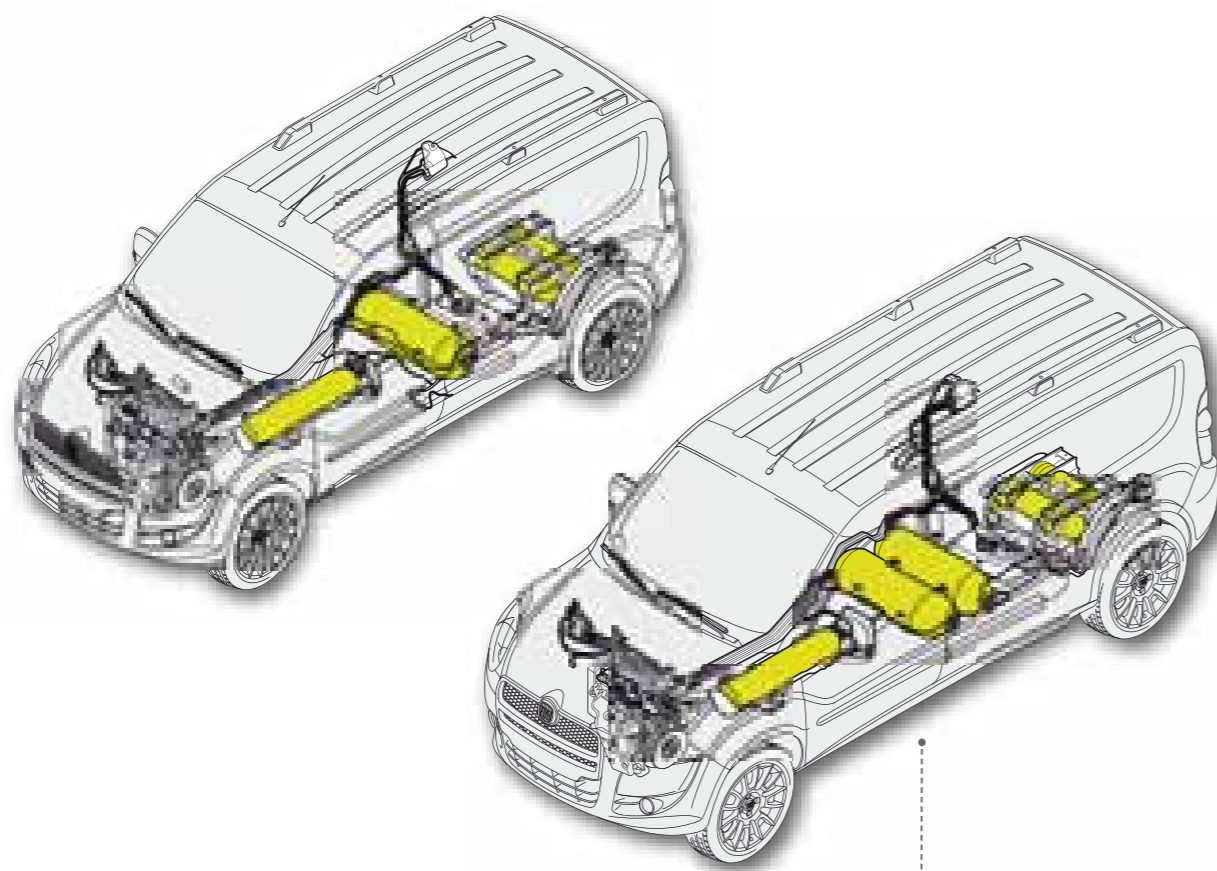

Versione Cargo Maxi con serbatoio a metano supplementare (opt 422).



100 km
con
4.8 litri:
RECORD NEI
CONSUMI!



START & STOP

Il dispositivo Start & Stop disponibile di serie sulle motorizzazioni benzina Euro 5, spegne temporaneamente il motore in caso di sosta, ad esempio al semaforo con il cambio in folle, e lo riavvia semplicemente premendo il pedale della frizione. Garantisce fino al 15% di risparmio di carburante in ambito urbano e una considerevole riduzione di CO₂ (solo 126 g/km per il Multijet II).

DPF

Il dispositivo DPF, disponibile di serie su tutte le motorizzazioni diesel Euro 5 consente di abbattere le emissioni di particolato e di circolare liberamente anche nelle zone soggette a limitazioni ambientali.

NUOVO DOBLÒ CARGO

OGGI ANCORA PIÙ PIACERE DI GUIDA

Il tuo posto di lavoro non è mai stato così comodo. Nuovo Doblò Cargo adotta sospensioni posteriori Bi-link a ruote indipendenti per offrirti un comfort da berlina e una capacità di carico al top della categoria. Grazie alla modularità dei suoi componenti la sospensione è tarata in maniera specifica a seconda della missione operativa del veicolo. Nelle versioni Combi è ottimizzata per garantire ottimi comfort e handling. Nelle versioni di trasporto merci offre eccellente comportamento dinamico, grande spazio (1.230 mm di larghezza tra passaruote) e una capacità di carico da record (fino a 1.000 kg di portata e fino a 1.450 kg di carico massimo ammesso sull'asse posteriore).

- CONSUMI

- CO₂



SOSPENSIONI POSTERIORI BI-LINK!

TARATURE SPECIFICHE



Versioni standard (portata 750 kg)

- miglior rapporto tra pesi e prestazioni
- set up specifico per un ottimo comportamento dinamico



Versioni Maxi e portata maggiorata (1 ton)

- 1.450 kg di carico massimo ammesso
- bracci longitudinali e aste trasversali specifiche
- barra antirollio e set up specifico per prestazioni dinamiche eccellenti in ogni condizione di carico



Versioni Combi

- barra antirollio e taratura specifica
- massimo comfort e massimo handling in tutte le condizioni di marcia

NUOVO DOBLÒ CARGO

OGGI ANCORA PIÙ COMFORT

Sali a bordo di Nuovo Doblò Cargo e prendi posto sui comodi sedili. Ora guardati attorno: **lo spazio è funzionale e ben organizzato.** A portata di mano hai tutti i comandi e i numerosi vani portaoggetti, indispensabili per sistemare con ordine i documenti e gli effetti personali. **All'interno di Nuovo Doblò Cargo c'è un posto comodo per tutto e per tutti.**

- 1 Ampia tasca portaoggetti nel pannello delle porte anteriori. Specchi retrovisori esterni a doppia parabola.
- 2 Pinza porta documenti richiudibile (opt 4PS).
- 3 Vano sotto cuscino nel sedile del passeggero.
- 4 Mensola portaoggetti sotto padiglione.



NUOVO DOBLÒ CARGO
OGGI ANCORA PIÙ TECNOLOGIA

Semplicità e facilità di utilizzo: questi i vantaggi della tecnologia di Nuovo Doblò Cargo. Il viaggio è più piacevole e sicuro con **Blue&Me™**, il dispositivo che ti permette di usare il telefono cellulare con **vivavoce** e ascoltare musica dal lettore mp3, senza mai togliere le mani dal volante. E per trovare sempre la strada giusta, Nuovo Doblò Cargo offre **Blue&Me™-TomTom®**, il più recente sistema di navigazione portatile con touch screen a colori, per impostare facilmente la meta da raggiungere e visualizzare le informazioni necessarie alla guida.



- 1 Comandi radio e telefono al volante.
- 2 Presa usb compatibile con tutti i dispositivi audio mp3.
- 3 Radio con lettore mp3.
- 4 Blue&Me™-TomTom® con tecnologia touch screen: ancora più intuitiva.

Blue&Me™-TomTom®
portatile con
touch screen!



Lavorare
è un
piacere

NUOVO DOBLÒ CARGO

OGGI ANCORA PIÙ SICUREZZA

La sicurezza sul lavoro per Nuovo Doblò Cargo è una priorità. Il veicolo protegge guidatore e passeggeri grazie ad una scocca a rigidità differenziata progettata per assorbire con efficacia e sicurezza eventuali urti (struttura rigida nella parte abitativa e zone anteriori e posteriori ad elevata capacità di assorbimento di energia). Nuovo Doblò Cargo si distingue anche per i dispositivi di sicurezza attiva: sistema antibloccaggio ruote **ABS** a quattro sensori, ripartitore di frenata **EBD**, assistenza idraulica di frenata **HBA**, controllo elettronico della stabilità **ESP**, controllo di trazione **ASR**, sistema di ausilio alla partenza in salita **Hill Holder**. Con nuovo Doblò Cargo guadagni anche in sicurezza.

Questa è la mia squadra, per loro pretendo la massima protezione, anche durante i trasferimenti.



SICUREZZA AL TOP



SISTEMI DI SICUREZZA PASSIVA:

- impianto FPS (Fire Prevention System)
- scocca a deformabilità programmata
- airbag passeggero, guidatore e laterali anteriori a protezione di testa e torace
- linea sterzo con piantone collassabile telescopico e paraginocchia
- cinture di sicurezza a tre punti, regolabili in altezza

NUOVO DOBLÒ CARGO FURGONE STANDARD

Versatile, robusto e maneggevole: il Nuovo Doblò Cargo in versione Standard è il compagno ideale per ogni tipo di business. Pratico e funzionale in tutte le situazioni, offre un'eccezionale capacità e facilità di carico. 6 ganci a pavimento aiutano a trattenere e fissare i carichi in sicurezza, mentre le plafoniere sulle pareti garantiscono un'adeguata illuminazione del vano di carico.



VERSIONI DISPONIBILI



Furgone lastrato



Furgone lastrato
con 1 porta laterale scorrevole



Furgone lastrato
con 2 porte laterali scorrevoli



Furgone semivetrato



Furgone semivetrato
con 1 porta laterale scorrevole



Furgone semivetrato
con 2 porte laterali scorrevoli

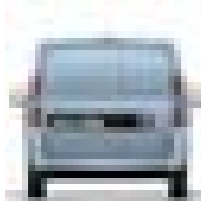

Porta posteriore
a 2 battenti lastrata

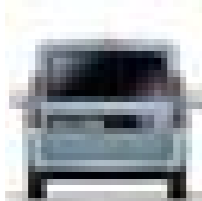

Porta posteriore
a 2 battenti vetrata



Portellone posteriore
basculante vetrato



Dimensioni esterne (mm)

Passo	2.755
Lunghezza	4.390
Larghezza	1.832
Altezza	1.845

Dimensioni vano di carico (mm)

Lunghezza	1.820-3.050*
Larghezza	1.518-1.714
Altezza	1.305
Larg. tra passaruote	1.230
Altezza soglia di carico	545

Volumetria	3,4 - 3,8* m ³
Portata compreso conducente	750-1000 kg**

*con sedile passeggero anteriore abbattuto
**con opt 943 portata maggiorata

NUOVO DOBLÒ CARGO FURGONE MAXI

Se nella tua attività le dimensioni contano davvero, allora scegli il nuovo furgone Maxi. Con 35 cm in più di lunghezza offre dimensioni interne e volumetria da record. Il vano di carico è facilmente accessibile grazie alla soglia di carico a soli 55 cm da terra, ed alle ampie porte posteriori apribili fino a 180°.



Dimensioni esterne (mm)

Passo	3.105
Lunghezza	4.740
Larghezza	1.832
Altezza	1.880

Dimensioni vano di carico (mm)

Lunghezza	2.170-3.400*
Larghezza	1.518-1.714
Altezza	1.305
Larg. tra passaruote	1.230
Altezza soglia di carico	545

Volumetria	4,2 - 4,6* m ³
Portata compreso conducente	1.000 kg

*con sedile passeggero anteriore abbattuto

VERSIONI DISPONIBILI



Furgone lastrato
con 1 porta laterale scorrevole



Furgone lastrato
con 2 porte laterali scorrevoli



Furgone semivetrato
con 1 porta laterale scorrevole



Furgone semivetrato
con 2 porte laterali scorrevoli

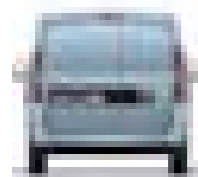

Porta posteriore
a 2 battenti lastrata



Porta posteriore
a 2 battenti vetrata



Portellone posteriore
basculante vetrato



NUOVO DOBLÒ CARGO FURGONE TETTO ALTO

Dedicato a chi ha bisogno di un veicolo spazioso, ma compatto e maneggevole. Nuovo Doblò Cargo Tetto alto offre 25 cm di altezza ed una volumetria di 0,6 m³ in più rispetto alla versione Standard con lo stesso ingombro a terra.



VERSIONI DISPONIBILI



Furgone lastrato



Furgone semivetrato



Furgone lastrato
con 1 porta laterale scorrevole



Furgone lastrato
con 1 porta laterale scorrevole vetrata



Furgone lastrato
con 2 porte laterali scorrevoli



Furgone semivetrato
con 2 porte laterali scorrevoli

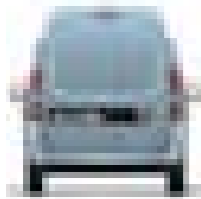

Porta posteriore
a 2 battenti lastrata



Porta posteriore
a 2 battenti vetrata

Le mie piante hanno bisogno di un ambiente ideale, anche durante il trasporto. Con Doblò Tetto alto viaggiano più comode. E io pure.



Dimensioni esterne (mm)

Passo	2.755
Lunghezza	4.390
Larghezza	1.832
Altezza	2.125

Dimensioni vano di carico (mm)

Lunghezza	1.820-3.050*
Larghezza	1.518-1.714
Altezza	1.550
Larg. tra passaruote	1.230
Altezza soglia di carico	545

Volumetria	4,0-4,4* m ³
Portata compreso conducente	750-1000 kg**

*con sedile passeggero anteriore abbattuto
**con opt 943 portata maggiorata

NUOVO DOBLÒ CARGO CABINATO CON PIANALE

Nuovo Doblò Cargo cabinato con pianale è fatto apposta perché tu possa completarlo in base alle tue esigenze professionali. Disponibile sia con passo corto, sia con passo lungo, può essere trasformato a seconda degli allestimenti nel mezzo che ti serve: ad esempio, in cella frigorifera, cassone fisso o ribaltabile, piccolo camper. Le caratteristiche di portata, dimensioni di carrozzabilità e le soluzioni strutturali ed elettriche rendono agevole qualsiasi tipo di trasformazione.

VERSIONI DISPONIBILI



Cabinato con pianale



Cabinato con pianale Maxi



1 Allestimento con cassone.

2 Allestimento con cella frigorifera.



RECORD DI CARICO AMMESSO SUGLI ASSI

Dimensioni esterne (mm)

	Standard	Maxi
Passo	2.755	3.105
Lunghezza carrozzabile	2.285	2.795
Larghezza carrozzabile	1.870	1.870

Pesi (kg)

P.T.T. max	2.370	2.410
Carico max ammesso asse ant.	1.120	1.120
Carico max ammesso asse post.	1.450	1.450



NUOVO DOBLÒ CARGO COMBI

5 comodi posti e fino a 453 kg di carico. È quello che ti offre Doblò Combi, il veicolo per il trasporto misto di passeggeri e merci. Nuovo Doblò Combi è **disponibile sia con passo corto, sia con passo lungo**.



VERSIONI DISPONIBILI



Combi N1
con 2 porte laterali scorrevoli



Combi Maxi N1
con 2 porte laterali scorrevoli



Combi M1 semivetrato
con 2 porte laterali scorrevoli
e terza luce lastrata

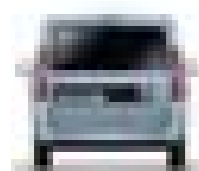

Porta posteriore
a 2 battenti vetrata



Portellone posteriore
basculante vetrato



1 Le comode sedute posteriori accolgono fino a 3 passeggeri. Sedile sdoppiabile 60/40. Paratia divisoria tubolare (opt 56K).
2 3 Cappelliera rigida disponibile solo su passo corto. Regge fino a 70 kg di peso nella posizione intermedia e 40 kg in quella superiore.

Dimensioni esterne (mm)	Standard	Maxi
Passo	2.755	3.105
Lunghezza	4.390	4.740
Larghezza	1.832	1.832
Altezza	1.845	1.880

Dimensioni vano bagagli (mm)	Standard	Maxi
Lunghezza	950	1.300
Larghezza massima	1.195	1.261
Larghezza tra passaruote	1.120	1.230
Altezza filo cappelliera	600	600
Altezza massima	1.250	1.250

	Standard	Maxi
Volumetria	790 l	1.050 l
Portata	5p+363 kg	5p+453 kg



NUOVO DOBLÒ CARGO

OGGI ANCORA PIÙ ACCESSORI

Cesta portapacchi, barre longitudinali e trasversali dotate di predisposizioni per il trasporto di attrezzi specifici, protezioni pianale e pareti vano di carico, ganci traino. Questi sono solo alcuni degli **strumenti offerti da Lineaccessori: indispensabili per trasformare Nuovo Doblò Cargo nel tuo più valido aiutante.**

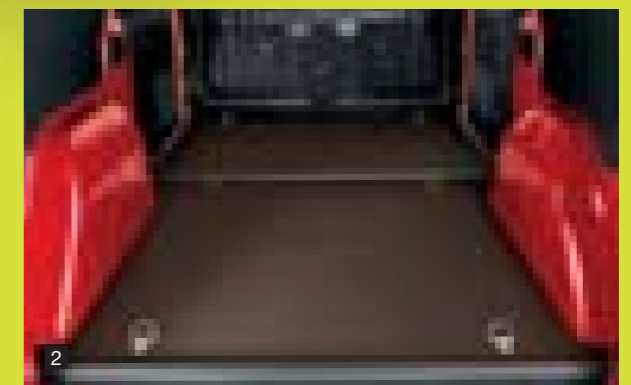

- 1 Portapacchi in acciaio con rullo di caricamento per portare fino a 100 kg di peso (cesta compresa).
- 2 Rivestimento pianale e pareti vano di carico.
- 3 Gancio traino estraibile a scomparsa totale, con tempi di installazione ridotti al minimo.
- 4 Portaggio specifico per scala e tubi.

CARATTERISTICHE TECNICHE

	1.4 16v	1.4 T-Jet 120 CV Natural Power	1.3 Multijet 16v	1.6 Multijet 16v	2.0 Multijet Power 16v				
Motore									
N. cilindri, disposizione	4 in linea, trasversale anteriore	4 in linea, trasversale anteriore	4 in linea, trasversale anteriore	4 in linea, trasversale anteriore	4 in linea, trasversale anteriore				
Cilindrata (cm³)	1368	1368	1248	1598	1956				
Livello ecologico	Euro 4 / Euro 5 con Start & Stop	Euro 5	Euro 4 / Euro 5 con Start & Stop e DPF	Euro 4 / Euro 5 con Start & Stop e DPF	Euro 5 con Start & Stop e DPF				
Rapporto di compressione	11:1	9,8:1	17,6:1 - 16,8:1 (DPF)	16,5:1	16,5:1				
Potenza max CE: kW (CV) a giri/min	70 (95) 6000	88 (120) 5000	66 (90) 4000	77 (105) 4000	99 (135) 3500				
Coppia max CE: Nm (kgm) giri/min	127 (12,9) 4500	206 (21,0) 2000	200 (20,4) 1750 - 1500 (Euro 5)	290 (29,6) 1500	320 (32,6) 1500				
Distribuzione (comando)	2 ACT (a cinghia dentata) con punterie idrauliche 4 valvole per cilindro	2 ACT (a cinghia dentata) con punterie idrauliche 4 valvole per cilindro	2 ACT (a cinghia dentata) con punterie idrauliche 4 valvole per cilindro	2 ACT (a cinghia dentata) con punterie idrauliche 4 valvole per cilindro	2 ACT (a cinghia dentata) con punterie idrauliche 4 valvole per cilindro				
Carburante	benzina	benzina / metano	gasolio	gasolio	gasolio				
Alimentazione	iniezione elettronica Multipoint (MPI), sequenziale fasata, sistema returnless	iniezione elettronica Multipoint (MPI), sequenziale fasata, iniezione specifica per metano, turbo e intercooler	iniezione diretta Multijet II (Multijet per Euro 4) Common Rail a controllo elettronico, turbo e intercooler	iniezione diretta Multijet Common Rail a controllo elettronico, turbo e intercooler	iniezione diretta Multijet Common Rail a controllo elettronico, turbo e intercooler				
Accensione	elettronica, statica, integrata con l'iniezione	elettronica, statica, integrata con l'iniezione	per compressione	per compressione	per compressione				
Trasmissione									
Trazione	anteriore	anteriore	anteriore	anteriore	anteriore				
Frizione	monodisco a secco, con molla di innesto a tazza, comando idraulico	monodisco a secco, con molla di innesto a tazza, comando idraulico	monodisco a secco, con molla di innesto a tazza, comando idraulico	monodisco a secco, con molla di innesto a tazza, comando idraulico	monodisco a secco, con molla di innesto a tazza, comando idraulico				
Cambio: n. marce	5 + RM	6 + RM	5 + RM	6 + RM	6 + RM				
Sterzo									
Tipo	a cremagliera con servosterzo idraulico	a cremagliera con servosterzo idraulico	a cremagliera con servosterzo idraulico	a cremagliera con servosterzo idraulico	a cremagliera con servosterzo idraulico				
Diametro di sterzata (tra marciapiedi)	11,2/12,5 (Maxi)	11,2/12,5 (Maxi)	11,2/12,5 (Maxi)	11,2/12,5 (Maxi)	11,2/12,5 (Maxi)				
Impianto frenante - D (disco autoventilante) - T (tamburo)									
Tipo	impianto idraulico a 2 circuiti incrociati ed indipendenti	impianto idraulico a 2 circuiti incrociati ed indipendenti	impianto idraulico a 2 circuiti incrociati ed indipendenti	impianto idraulico a 2 circuiti incrociati ed indipendenti	impianto idraulico a 2 circuiti incrociati ed indipendenti				
Anteriori: Ø mm	D 305	D 305	D 284 - D 305 (Maxi e portata maggiorata)	D 284 - D 305 (Maxi e portata maggiorata)	D 305				
Posteriori: Ø mm	T 254	T 254	T 228 - T 254 (Maxi e portata maggiorata e Combi)	T 228 - T 254 (Maxi e portata maggiorata e Combi)	T 254				
Servofreno: Ø	10"	10"	10"	10"	10"				
Sospensioni									
Anteriore	a ruote indipendenti tipo McPherson, con bracci oscillanti ancorati a traversa ausiliaria, ammortizzatori idraulici telescopici, molle elicoidali e barra stabilizzatrice	a ruote indipendenti tipo McPherson, con bracci oscillanti ancorati a traversa ausiliaria, ammortizzatori idraulici telescopici, molle elicoidali e barra stabilizzatrice	a ruote indipendenti tipo McPherson, con bracci oscillanti ancorati a traversa ausiliaria, ammortizzatori idraulici telescopici, molle elicoidali e barra stabilizzatrice	a ruote indipendenti tipo McPherson, con bracci oscillanti ancorati a traversa ausiliaria, ammortizzatori idraulici telescopici, molle elicoidali e barra stabilizzatrice	a ruote indipendenti tipo McPherson, con bracci oscillanti ancorati a traversa ausiliaria, ammortizzatori idraulici telescopici, molle elicoidali e barra stabilizzatrice				
Posteriore	a ruote indipendenti Bi-link, molle ad elica, ammortizzatori telescopici bi-taratura, barra stabilizzatrice (a seconda delle versioni)	a ruote indipendenti Bi-link, molle ad elica, ammortizzatori telescopici bi-taratura, barra stabilizzatrice	a ruote indipendenti Bi-link, molle ad elica, ammortizzatori telescopici bi-taratura, barra stabilizzatrice (a seconda delle versioni)	a ruote indipendenti Bi-link, molle ad elica, ammortizzatori telescopici bi-taratura, barra stabilizzatrice (a seconda delle versioni)	a ruote indipendenti Bi-link, molle ad elica, ammortizzatori telescopici bi-taratura, barra stabilizzatrice (a seconda delle versioni)				
Ruote									
Pneumatici	195/60 R 16	195/60 R 16	185/65 R 15 - 195/65 R 15 (Combi) 195/60 R 16 (Maxi e portata maggiorata)	185/65 R 15 - 195/65 R 15 (Combi) 195/60 R 16 (Maxi e portata maggiorata)	195/60 R 16				
Impianto elettrico (12v)									
Capacità batteria (Ah)	40/50/60/63/72	50/60	50/63/70/72	60/70/72	72				
Corrente alternatore (A)	70/90/105/120	105/120	70/90/120	100/120/150	100/120/150				
Rifornimenti									
Capacità serbatoio (litri) / (kg)	60	Euro 5 - Benzina 22	Euro 5 - Metano 95/16,15 kg (4 bombole) 130/22,1 kg (5 bombole)	60	60				
Prestazioni e consumi - Cargo passo corto portata 750 kg									
	Euro 4	Euro 5	Euro 5 - Benzina	Euro 5 - Metano †	Euro 4	Euro 5	Euro 4	Euro 5	Euro 5
Velocità massima (km/h)	161	161	172	172	156	158	164	164	179
Consumo combinato (l/100 km)	7,2	7,0	7,4	4,9	5,2	4,8	5,4	5,2	5,6
Emissioni CO ₂ (g/km)	169	163	173	134	136	126	143	136	148

† (kg/100 km)

NUOVO DOBLÒ CARGO STANDARD PASSO CORTO

NUOVO DOBLÒ CARGO MAXI PASSO LUNGO

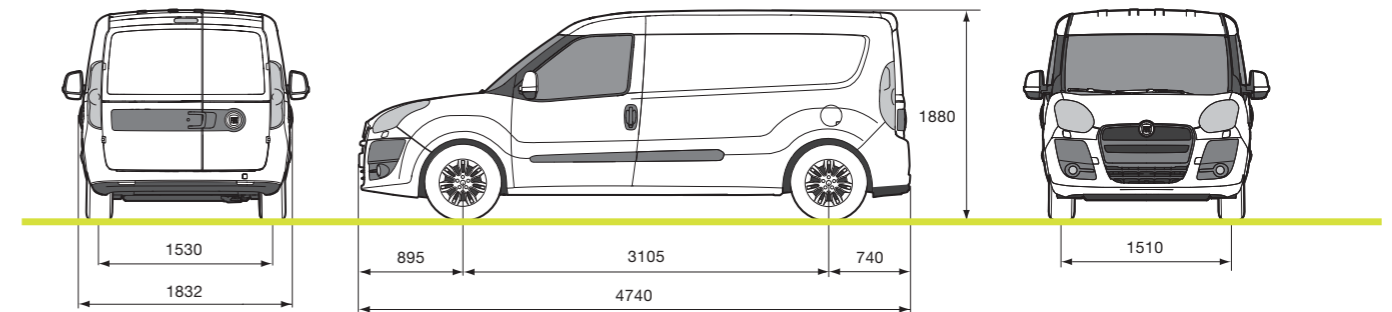
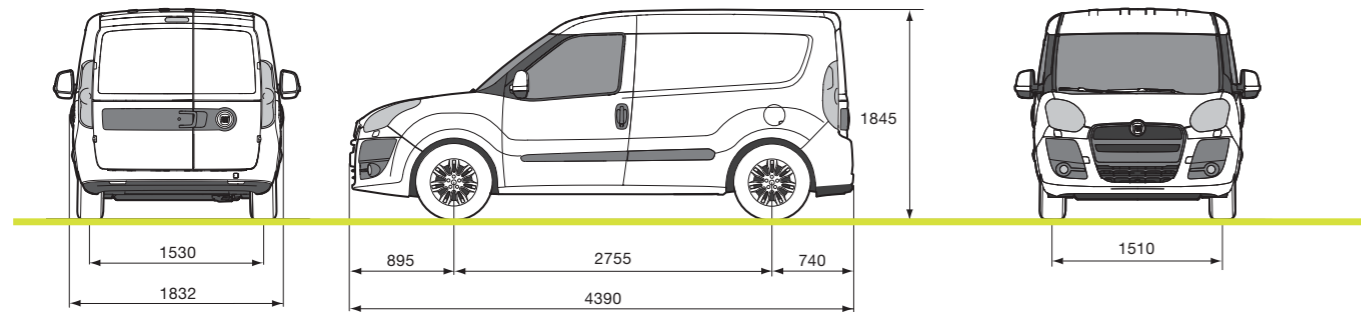

Dimensioni esterne (mm)

Passo	2755
Lunghezza	4390
Larghezza	1832
Carreggiata anteriore	1510
Carreggiata posteriore	1530
Altezza massima (a vuoto)	1845 - 1945**
Sbalzo anteriore	895
Sbalzo posteriore	740

Porta posteriore (mm)

Larghezza	1231
Altezza	1250

Porta lat. scorrevole (mm)

Larghezza	700
Altezza	1175

Vano carico (mm)

Lunghezza	1820 - 3050*
Larghezza min-max	1518 - 1714
Larghezza tra passaruote	1230
Altezza	1305
Altezza soglia di carico (a vuoto)	545

Capacità vano carico (m³)

Volumetria	3,4 - 3,8*
------------	------------

Dimensioni esterne (mm)

Passo	3105
Lunghezza	4740
Larghezza	1832
Carreggiata anteriore	1510
Carreggiata posteriore	1530
Altezza massima (a vuoto)	1880 - 1927**
Sbalzo anteriore	895
Sbalzo posteriore	740

Porta posteriore (mm)

Larghezza	1231
Altezza	1250

Porta lat. scorrevole (mm)

Larghezza	700
Altezza	1175

Vano carico (mm)

Lunghezza	2170 - 3400*
Larghezza min - max	1518 - 1714
Larghezza tra passaruote	1230
Altezza	1305
Altezza soglia di carico (a vuoto)	545

Capacità vano carico (m³)

Volumetria	4,2 - 4,6*
------------	------------

Masse

Motorizzazioni	Furgone standard				Furgone portata maggiorata				
	1.4 16v	1.3 Multijet 16v	1.6 Multijet 16v	2.0 Multijet Power 16v	1.4 16v	1.3 Multijet 16v	1.6 Multijet 16v	2.0 Multijet Power 16v	1.4 T-Jet Natural Power 16v
Peso veicolo▲ (tara) (kg)	1240	1270	1310	1350	1260	1290	1330	1370	1450
Portata compreso conducente (kg)	750	750	750	750	900	1000	1000	1000	980
PTT (kg)	1990	2020	2060	2100	2160	2290	2330	2370	2430
Peso max rimorchiabile (kg)	1000	1000	1300	1500	1000	1000	1300	1500	1000

Consumi - Emissioni

Motorizzazioni	Furgone standard				Furgone portata maggiorata			
	1.4 16v		1.3 Multijet 16v		1.6 Multijet 16v		2.0 Multijet P. 16v	
	E4	E5 S&S	E4	E5 S&S DPF	E4	E5 S&S DPF	E4	E5 S&S DPF
Carburante (l/100 km)	benzina	benzina	gasolio	gasolio	gasolio	gasolio	gasolio	gasolio
Consumo urbano (l/100 km)	9,8	9,2	6,4	5,9	6,6	6,1	6,5	6,5
Consumo extra-urbano (l/100 km)	5,7	5,7	4,5	4,2	4,7	4,6	5,1	5,1
Consumo combinato (l/100 km)	7,2	7,0	5,2	4,8	5,4	5,2	5,6	5,6
Emissioni CO ₂ (g/km)	169	163	136	126	143	136	148	148

Consumi - Emissioni

Motorizzazioni	Furgone portata maggiorata				Furgone portata maggiorata	
	1.4 16v		1.3 Multijet 16v		2.0 Multijet P. 16v	
	E4	E5 S&S	E4	E5 S&S DPF	E4	E5 S&S DPF
Carburante (l/100 km)	benzina	benzina	gasolio	gasolio	gasolio	gasolio
Consumo urbano (l/100 km)	9,8	9,2	6,4	5,9	6,7	6,2
Consumo extra-urbano (l/100 km)	5,7	5,7	4,5	4,2	4,7	4,6
Consumo combinato (l/100 km)	7,2	7,0	5,2	4,8	5,4	5,2
Emissioni CO ₂ (g/km)	169	163	136	126	144	137

Masse

Motorizzazioni	Furgone portata maggiorata				
	1.4 16v	1.3 Multijet 16v	1.6 Multijet 16v	2.0 Multijet Power 16v	1.4 T-Jet Natural Power 16v
Peso veicolo▲ (tara) (kg)	1300	1330	1370	1410	1490/1540**
Portata compreso conducente (kg)	900	1000	1000	1000	980/910**
PTT (kg)	2200	2330	2370	2410	2470/2450**
Peso max rimorchiabile (kg)	1000	1000	1300	1500	1000

Consumi - Emissioni

Motorizzazioni	Furgone portata maggiorata				Furgone portata maggiorata	
	1.4 16v		1.3 Multijet 16v		2.0 Multijet P. 16v	
	E4	E5 S&S	E4	E5 S&S DPF	E4	E5 S&S DPF
Carburante (l/100 km)	benzina	benzina	gasolio	gasolio	gasolio	gasolio
Consumo urbano (l/100 km)	9,8	9,2	6,6	6,0	6,7	6,2
Consumo extra-urbano (l/100 km)	5,7	5,7	4,5	4,3	4,7	4,6
Consumo combinato (l/100 km)	7,2	7,0	5,3	4,9	5,4	5,2
Emissioni CO ₂ (g/km)	169	163	139	129	144	137

▼ (kg/100 km)

* Con sedile passeggero abbattuto e paratia girevole.

** Con barre longitudinali.

▲ In ordine di marcia con rifornimento, ruota di scorta, utensili ed accessori.

▼ (kg/100 km)

* Con sedile passeggero abbattuto e paratia girevole.

** Con barre longitudinali.

▲ In ordine di marcia con rifornimento, ruota di scorta, utensili ed accessori.

** Con opt 422 (bombola metano supplementare).

NUOVO DOBLÒ CARGO TETTO ALTO PASSO CORTO

NUOVO DOBLÒ CARGO CABINATO CON PIANALE PASSO CORTO

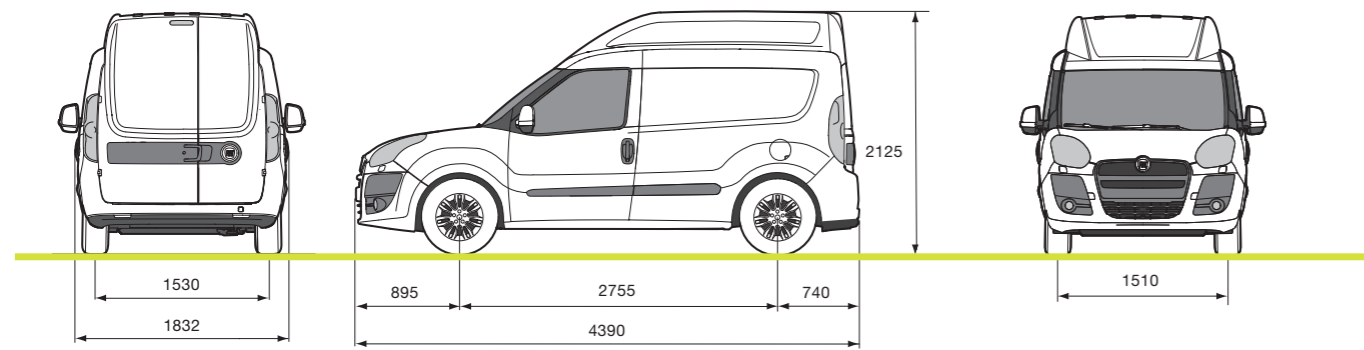

Dimensioni esterne (mm)

Passo	2755
Lunghezza	4390
Larghezza	1832
Carreggiata anteriore	1510
Carreggiata posteriore	1530
Altezza massima (a vuoto)	2125-2142*
Sbalzo anteriore	895
Sbalzo posteriore	740

Porta posteriore (mm)

Larghezza	1231
Altezza	1455

Porta lat. scorrevole (mm)

Larghezza	700
Altezza	1175

Vano carico (mm)

Lunghezza	1820 - 3050*
Larghezza min - max	1518 - 1714
Larghezza tra passaruote	1230
Altezza	1550
Altezza soglia di carico (a vuoto)	545

Capacità vano carico (m³)

Volumentria	4,0 - 4,4*
-------------	------------

Masse

Motorizzazioni	Furgone standard			Furgone portata maggiorata			
	1.4 16v	1.6 Multijet 16v	2.0 Multijet Power 16v	1.4 16v	1.6 Multijet 16v	2.0 Multijet Power 16v	1.4 T-Jet Natural Power 16v
Peso veicolo▲ (tara) (kg)	1260	1330	1370	1280	1350	1390	1470
Portata compreso conducente (kg)	750	750	750	900	1000	1000	950
PTT (kg)	2010	2080	2120	2180	2350	2390	2420
Peso max rimorchiabile (kg)	1000	1300	1500	1000	1300	1500	1000

Consumi - Emissioni

Motorizzazioni	Furgone standard					
	1.4 16v		1.6 Multijet 16v		2.0 Multijet Power 16v	
	E4 benzina	E5 S&S benzina	E4 gasolio	E5 S&S DPF gasolio	E5 S&S DPF gasolio	
Carburante (l/100 km)	10,3	9,4	6,8	6,3	6,7	
Consumo urbano (l/100 km)	5,6	5,9	5,1	5,1	5,2	
Consumo extra-urbano (l/100 km)	7,3	7,2	5,7	5,5	5,8	
Consumo combinato (l/100 km)	173	167	152	146	152	
Emissioni CO ₂ (g/km)						

Consumi - Emissioni

Motorizzazioni	Furgone portata maggiorata							
	1.4 16v		1.6 Multijet 16v		2.0 Multijet P. 16v		1.4 T-Jet Natural Power 16v	
	E4 benzina	E5 S&S benzina	E4 gasolio	E5 S&S DPF gasolio	E5 S&S DPF gasolio	benzina	metano▼	
Carburante (l/100 km)	10,3	9,4	6,8	6,3	6,7	9,7	6,5	
Consumo urbano (l/100 km)	5,6	5,9	5,1	5,1	5,2	6,1	4,0	
Consumo extra-urbano (l/100 km)	7,3	7,2	5,7	5,5	5,8	7,4	4,9	
Consumo combinato (l/100 km)	173	167	152	146	152	173	134	
Emissioni CO ₂ (g/km)								

* Con sedile passeggero abbattuto e paratia girevole.

▲ In ordine di marcia con rifornimento, ruota di scorta, utensili ed accessori.

* Versione Natural Power

▼ (kg/100 km)

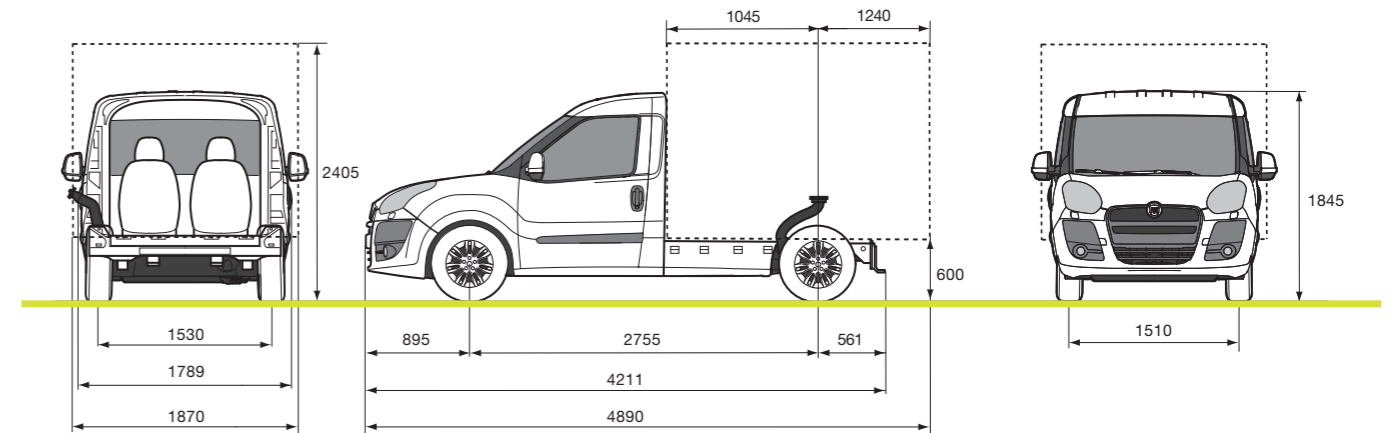

Dimensioni esterne (mm)

Passo	2755
Lunghezza	4211
Larghezza	1789
Carreggiata anteriore	1510
Carreggiata posteriore	1530
Altezza massima (a vuoto)	1845
Sbalzo anteriore	895
Sbalzo posteriore	561
Altezza filo telaio (STDA)	600
Distanza asse posteriore filo carrozzeria	1240
(limite sbalzo allestimento finito) •	
Distanza retro cabina asse posteriore	1045
Larghezza max carrozzabile	1870
Lunghezza max con allestimento •	4890
Altezza massima carrozzabile	2405

Masse

Motorizzazioni	1.4 16v	1.3 Multijet 16v	1.6 Multijet 16v	2.0 Multijet Power 16v
Peso veicolo▲ (tara) (kg)	1170	1210	1250	1290
PTT (kg)	2160	2290	2330	2370
Peso max ammesso asse anteriore (kg)	1090	1090	1090	1120
Peso max ammesso asse posteriore (kg)	1450	1450	1450	1450
Peso max rimorchiabile (kg)	1000	1000	1300	1500

NUOVO DOBLÒ CARGO CABINATO CON PIANALE PASSO LUNGO

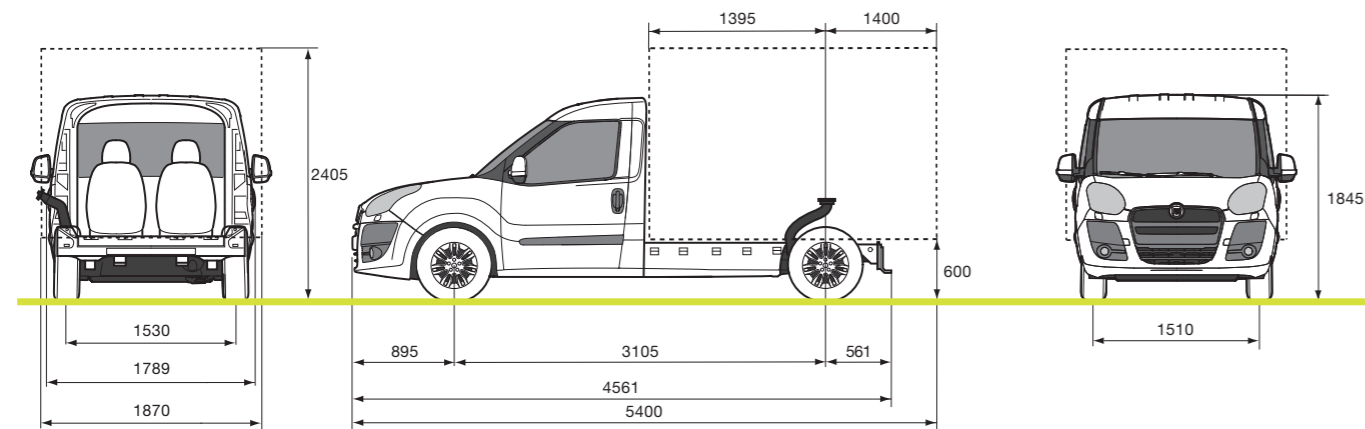

Dimensioni esterne (mm)

Passo	3105
Lunghezza	4561
Larghezza	1789
Carreggiata anteriore	1510
Carreggiata posteriore	1530
Altezza massima (a vuoto)	1845
Sbalzo anteriore	895
Sbalzo posteriore	561
Altezza filo telaio (STDA)	600
Distanza asse posteriore filo carrozzeria (limite sbalzo allestimento finito)	1400
Distanza retro cabina asse posteriore	1395
Larghezza max carrozzabile	1870
Lunghezza max con allestimento *	5400
Altezza massima carrozzabile	2405

Masse

Motorizzazioni	1.4 16v	1.3 Multijet 16v	1.6 Multijet 16v	2.0 Multijet Power 16v
Peso veicolo▲ (tara) (kg)	1185	1225	1265	1305
PTT (kg)	2200	2330	2370	2410
Peso max ammesso asse anteriore (kg)	1090	1090	1090	1120
Peso max ammesso asse posteriore (kg)	1450	1450	1450	1450
Peso max rimorchiabile (kg)	1000	1000	1300	1500

▲ In funzione del tipo di allestimento e della distribuzione dei pesi sugli assi.
 ▲ In ordine di marcia con rifornimento, ruota di scorta, utensili ed accessori.

NUOVO DOBLÒ CARGO COMBI PASSO CORTO

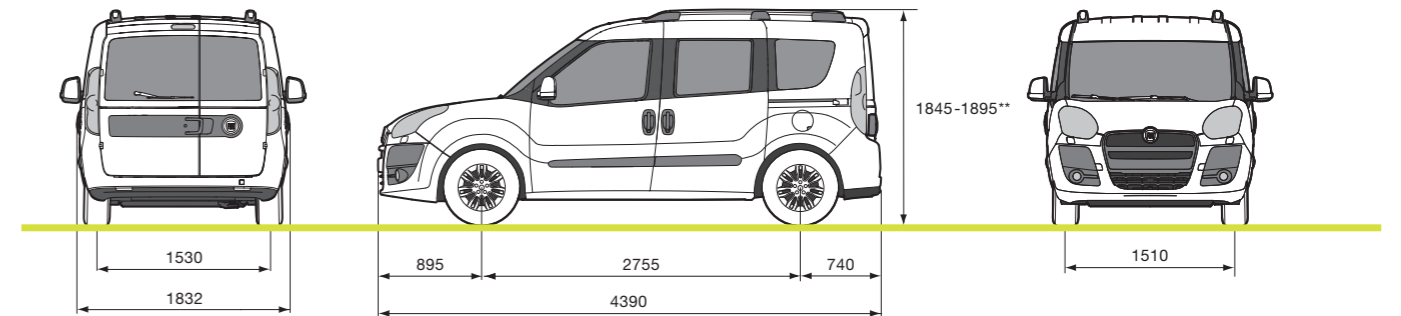

Dimensioni esterne (mm)

Passo	2755
Lunghezza	4390
Larghezza	1832
Carreggiata anteriore	1510
Carreggiata posteriore	1530
Altezza massima (a vuoto)	1845-1895**
Sbalzo anteriore	895
Sbalzo posteriore	740

Vano bagagli (mm)

Lunghezza	950 - 1410*
Larghezza minima	1120
Larghezza massima	1195
Altezza a filo cappelliera	600
Altezza massima	1250

Capacità vano bagagli (litri)

Volumetria	790 - 3200*
------------	-------------

Masse

Motorizzazioni	1.4 16v	1.3 Multijet 16v	1.6 Multijet 16v	2.0 Multijet Power 16v
Peso veicolo▲ (tara) (kg)	1350 - 1360■	1380 - 1390■	1420 - 1430■	1460 - 1478■
Portata compreso conducente (kg)	5p + 363 + 453■	5p + 363 + 453■	5p + 363 + 453■	5p + 363 + 453■
PTT (kg)	2060 - 2160■	2090 - 2190■	2130 - 2230■	2170 - 2270■
Peso max rimorchiabile (kg)	1000	1000	1300	1500

Consumi - Emissioni

Motorizzazioni	1.4 16v		1.3 Multijet 16v		1.6 Multijet 16v		2.0 Multijet Power 16v
	E4	E5 S&S	E4	E5 S&S DPF	E4	E5 S&S DPF	E5 S&S DPF
Carburante (l/100 km)	benzina	benzina	gasolio	gasolio	gasolio	gasolio	gasolio
Consumo urbano (l/100 km)	9,7	9,3	6,6	6,0	6,7	6,1	6,7
Consumo extra-urbano (l/100 km)	5,9	5,9	4,5	4,3	4,7	4,7	5,1
Consumo combinato (l/100 km)	7,3	7,2	5,3	4,9	5,4	5,2	5,7
Emissioni CO ₂ (g/km)	172	166	139	129	144	138	150

* Con seconda fila di sedili ribaltati, in assenza di paratia tubolare.
 ▲ In ordine di marcia con rifornimento, ruota di scorta, utensili ed accessori.
 ■ Con opt 057 sospensione rinforzata.
 ** Con opt 357 barre longitudinali.

NUOVO DOBLÒ CARGO
COMBI
PASSO LUNGO

NUOVO DOBLÒ CARGO
DOTAZIONI DI SERIE
ED OPTIONAL

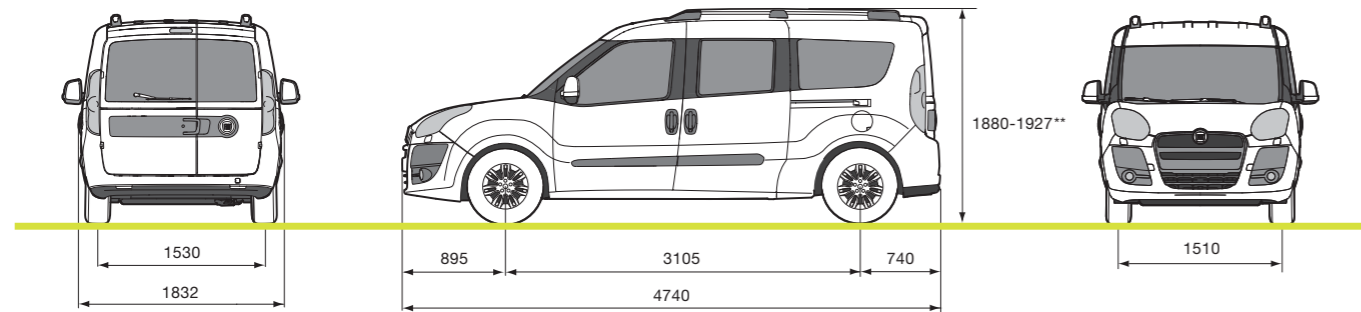

Dimensioni esterne (mm)

Passo	3105
Lunghezza	4740
Larghezza	1832
Carreggiata anteriore	1510
Carreggiata posteriore	1530
Altezza massima (a vuoto)	1880-1927**
Sbalzo anteriore	895
Sbalzo posteriore	740

Vano bagagli (mm)

Lunghezza	1300 - 1760*
Larghezza minima	1191
Larghezza massima	1261
Altezza a filo cappelliera	600
Altezza massima	1250

Capacità vano bagagli (litri)

Volumetria	1050 - 4000*
------------	--------------

Masse

Motorizzazioni	1.4 16v	1.3 Multijet 16v	1.6 Multijet 16v	2.0 Multijet Power 16v
Peso veicolo▲ (tara) (kg)	1400	1430	1470	1510
Portata compreso conducente (kg)	5p + 453	5p + 453	5p + 453	5p + 453
PTT (kg)	2200	2230	2270	2310
Peso max rimorchiabile (kg)	1000	1000	1300	1500

Consumi - Emissioni

Motorizzazioni	1.4 16v		1.3 Multijet 16v		1.6 Multijet 16v		2.0 Multijet Power 16v
	E4	E5 S&S	E4	E5 S&S DPF	E4	E5 S&S DPF	E5 S&S DPF
Carburante (l/100 km)	benzina	benzina	gasolio	gasolio	gasolio	gasolio	gasolio
Consumo urbano (l/100 km)	9,7	9,3	6,6	6,0	6,9	6,3	6,7
Consumo extra-urbano (l/100 km)	5,9	5,9	4,5	4,3	4,8	4,8	5,1
Consumo combinato (l/100 km)	7,3	7,2	5,3	4,9	5,6	5,4	5,7
Emissioni CO ₂ (g/km)	172	166	139	129	148	141	150

* Con seconda fila di sedili ribaltati, in assenza di paratia tubolare.

** Con opt 357 barre longitudinali.

▲ In ordine di marcia con rifornimento, ruota di scorta, utensili ed accessori.

	Furgone Standard/Maxi	Furgone SX Standard/Maxi	Cabinato con pianale Standard/Maxi	Combi/Combi Maxi Cat. N1	Combi SX/Combi Maxi SX Cat. N1
Esterno					
Fasce di protezione laterali	927	•	•	•	•
Porte posteriori a due battenti asimmetriche lastrate		•	•	–	–
Porte posteriori a due battenti asimmetriche vetrate con lunotto termico e tergilunotto	519	◦	◦	–	•/◦ (Maxi)
Coppe ruota integrali	878	•	•	•	•
Cerchi in lega 15"	108	◦/– (Maxi) [▲]	◦/– (Maxi) [▲]	–	◦/– (Maxi) [▲]
Cerchi in lega 16"	431	◦	◦	–	◦
Fendinebbia	097	◦	◦	◦	•
Fanaleria posteriore per pianalato	4EA	–	–	◦	–
Paraspruzzi anteriori/posteriori	990	◦	◦	–	◦
Paraspruzzi posteriori	197	◦	◦	–	◦
Paraurti anteriore/posteriore in colore veicolo	876	◦	◦	◦	•
Kit vetrato (semivetratura fissa laterale per furgone)	55D	◦	◦	–	–
Vetri posteriori scuri	070	–	–	◦	◦
Porta laterale scorrevole lato destro	523	◦/• (Maxi)	•	–	•
Porta laterale scorrevole lato sinistro	055	◦	◦	–	•
Portellone basculante vetrato, lunotto termico e tergilunotto	148	◦	◦	–	◦/• (Maxi)
Specchi retrovisori esterni a regolazione elettrica	041	◦	◦	◦	•
Specchi retrovisori esterni a regolazione manuale	043	•	•	•	–
Specchi retrovisori verniciati	976	◦	•	◦	•
Vernice metallizzata	210	◦	◦	◦	◦
Terzo stop		•	•	–	•
Voletto posteriore su tetto vano di carico	585	◦/– (Maxi)	◦/– (Maxi)	–	–
Tetto alto	360	◦/– (Maxi)	◦/– (Maxi)	–	–
Cerchi in lega 16"	50902745	Δ	Δ	Δ	Δ
Interno					
Scaletta di protezione guidatore	194	◦	◦	–	–
Paratia divisoria sdoppiata girevole	201	◦	◦	–	–
Paratia divisoria fissa tubolare per combinati	56K	–	–	–	◦
Parete divisoria fissa in lamiera	149	•	•	–	–
Parete divisoria fissa in lamiera con vetro centrale	199	◦	◦	–	–
Insonorizzazione parete divisoria	552	◦	•	–	–
Mensola portaoggetti sotto tetto cabina		•	•	•	•
Pinza portadocumenti su plancia	4PS	◦	◦	◦	–
Cassetto portaoggetti su plancia con chiave	658	◦	•	◦	•
Volante pomello cambio in pelle	320	◦	◦	◦	◦
Sedile guidatore con bracciolo, regolaz. in altezza e lombare	627	◦	•	◦	•
Sedile passeggero con schienale regolabile	297	◦	◦	◦	•
Sedile passeggero abbattibile a pavimento	4GQ	◦	◦	◦	–
Sedile passeggero abbattibile a tavolino	785	–	–	–	◦
Sedile passeggero regolab. con vano portaoggetti nel cuscino	295	◦	•	◦	–
Sedile guidatore riscaldato	453	◦	◦	◦	◦
Sedile passeggero riscaldato	452	◦	◦	◦	◦
Sedile 2 ^a fila sdoppiato, cinture a tre punti e appoggiatesta	195	–	–	–	•
Selleria in finta pelle	728	Δ	–	Δ	–
Tappeto vano carico in PVC	798	◦	•	–	–
Tappeto vano bagagli		–	–	–	•
Tendina riparo vano bagagli	104	–	–	–	◦/• (Maxi)
Cappelliera rigida riposizionabile per vano bagagli	209	–	–	–	◦/– (Maxi)
Fodere sedili	71805886/87	◦	◦	◦	◦
Deflettori laterali	71805777	Δ	Δ	Δ	Δ
Tappeti in gomma/agugliato con logo Doblò	50902913/15/71805925	Δ	Δ	Δ	Δ
Protezione pianale interno PC/PL	50902464/65	Δ	Δ	–	Δ
Protezione pareti interne PC/PL	50902466/2739	Δ	Δ	–	Δ
Griglie interne protezioni vetri per porte battenti posteriori	50902929	Δ	Δ	–	Δ

◦ non disponibile su: 2.0 Multijet Power, 1.4 benzina e 1.4 Natural Power

• di serie ◦ optional – non disponibile Δ Lineaccessori

		Furgone Standard/Maxi	Furgone SX Standard/Maxi	Cabinato con pianale Standard/Maxi	Combi/Combi Maxi Cat. N1	Combi SX/Combi Maxi SX Cat. N1
Funzionale / Elettrico						
Telecomando apertura e chiusura porte	008	o	•	o	o	•
Chiave telecomando aggiuntiva	4YV	o	o	o	–	–
Idroguida	014	•	•	•	•	•
Volante regolabile in altezza e profondità	011	•	•	•	•	•
Alzacristalli elettrici anteriori e bloccaporte elettrico	428	•	•	•	•	•
Alzacristalli elettrici posteriori	023	–	–	–	o	•
Kit fumatori	989	o	o	o	o	o
Presse 12V su plancia		•	•	•	•	•
Presse 12V nel vano di carico	4HG	o	•	–	•	•
Alternatore e batteria potenziati	065	o	o	o	o	o
Presse trasformatori	081	o	o	o	–	–
Correttore assetto fari	048	•	•	•	•	•
Tergiproiettori	102	o	o	–	o	o
Plafoniera vano di carico con torcia asportabile	58F	o	o	–	–	–
Trip computer		•	•	•	•	•
Contagiri	044	•	•	•	•	•
Anelli trattenimento nel vano di carico		•	•	–	•	•
Barre longitudinali su tetto	357	o	o	–	o	o
Barre porta carichi lunghi (interno vano di carico)	983	o	o	–	–	–
Climatizzatore automatico	140	o	o	o	o	o
Climatizzatore manuale	025	o	•	o	o	•
Sensore di temperatura esterno	5BY	o/• ^Δ	o/• ^Δ	o	o	•
Riscaldatore PTC per motori Diesel	52Y	o	o	o	o	o
Cruise control	416	o	o	o	o	o
Bombola metano supplementare	422	o (Maxi) ^Δ	o (Maxi) ^Δ	–	–	–
Kit riparazione pneumatici Fix&Go	499	•	•	•	•	•
Ruota di scorta dimensioni normali	980	o	o	o	o	o
Kit riparazione e sostituzione ruota	64E	•	•	•	–	–
Sensori di parcheggio	508	o	o	–	o	o
Portata maggiorata	943	o/• (Maxi) ^Δ	o/• (Maxi) ^Δ	•	–	–
Sospensione rinforzata	057	–	–	–	o/• (Maxi)	o/• (Maxi)
Gancio di traino fisso/estraibile	50902540/41	Δ	Δ	Δ	Δ	Δ
Gancio di traino monoblock/uncino	71803634/32	Δ	Δ	Δ	Δ	Δ
Allarme modulare	50902775/81	Δ	Δ	–	Δ	Δ
Barre trasv. su tetto in all. PC/PL (70/100 kg)	50902256/58	Δ	Δ	–	Δ	Δ
Cesta bagagli acciaio, spoiler, rullo integrati PC/PL (100 kg)	50902260/59	Δ	Δ	–	Δ	Δ
Caricascala da lavoro laterale	50902597	Δ	Δ	–	Δ	Δ
Rullo di caricamento con barre di estensione	50902598	Δ	Δ	–	Δ	Δ
Portatubi esterno	50902607	Δ	Δ	–	Δ	Δ
Blocchi fermacarichi coppia ribaltabile	50902600	Δ	Δ	–	Δ	Δ
Cinghie blocco carichi	50902602	Δ	Δ	–	Δ	Δ
Profili laterali modulo 1,5 m con fermatubi	50902603/04	Δ	Δ	Δ	Δ	Δ
Sicurezza / Meccanica						
ABS a quattro sensori + EBD (Electronic Brake Distribution)	009	•	•	•	•	•
Airbag guidatore		•	•	•	•	•
Airbag laterali (testa + torace)	505	o	o	o	o	o
Airbag passeggero	502	o	o	o	o	•
Barre antintrusione su porte cabina		•	•	•	•	•
Sistema antincendio FPS con interruttore inerziale		•	•	•	•	•
Appoggiatesta anteriori regol. in altezza, anti colpo di frusta	42F	o	o	o	o	o
Appoggiatesta posteriori	182	–	–	–	•	•
Safe Lock (bloccaggio porte antieffrazione)	064	o	o	–	o	o
Predisposizione antifurto	388	o	o	–	o	o
Omologazione, Euro 5 Start & Stop [■] + DPF solo motori Diesel	5DE + 5SE	o/•* ^Δ	o/•* ^Δ	o/•* ^Δ	o/•* ^Δ	o/•* ^Δ
Controllo dinamico di stabilità (VDC)	392	o	o	–	o	o
Audio / Telematica						
Predisposizione autoradio con cavi e antenna	072	•	•	•	•	•
Altoparlanti	4HL	o	•	o	o	•
Autoradio con lettore CD	315	o	o	o	o	o
Autoradio con lettore CD mp3	41A	o	o	o	o	o
Blue&Me™	4J3	o	o	o	o	o
Pack Blue&Me™	5VW	o	o	o	o	o
Comandi radio al volante	245	o	o	o	o	o
Blue&Me™-TomTom®	71805787/88/89/90	Δ	Δ	Δ	Δ	Δ
Predisposizione My-Port su plancia per Blue&Me™-TomTom®	54K	o	o	o	o	o

* su 2.0 Multijet Power ^Δ su 1.4 T-Jet Natural Power
[■] Start & Stop non disponibile su 1.4 T-Jet Natural Power

• di serie o optional – non disponibile Δ Lineaccessori

SERVIZI DI GARANZIA



24 mesi di garanzia a chilometraggio illimitato. Assistenza stradale valida in tutta Europa. Depannage in caso di guasto o incidente. Traino del veicolo in officina della Marca. Rientro passeggeri o proseguimento del viaggio. Pernottamento in albergo. Veicolo sostitutivo in caso di guasto. Recupero del veicolo riparato. Invio di pezzi di ricambio all'estero.



Total Service è l'offerta di manutenzione completa per lavorare e far crescere il tuo business senza pensieri. Scoprirai così il miglior modo per mantenere in perfetta forma il tuo veicolo, prevenire le situa-

zioni di fermo veicolo e liberarti da ogni preoccupazione.

Comprende:

- l'estensione della garanzia contrattuale fino a 60 mesi;
- i tagliandi di manutenzione programmata, con tutti i ripristini e le sostituzioni previste dal libretto d'uso e manutenzione;
- la sostituzione gratuita di pezzi di ricambio danneggiati da usura dovuta al normale* utilizzo del veicolo con Ricambi Originali;
- l'assistenza stradale e i suoi vantaggi già inclusi nei primi 24 mesi di vita del veicolo saranno estesi fino al 5° anno: traino, officina mobile, assistenza medico sanitaria e intervento anche negli imprevisti più ricorrenti come mancanza di carburante, errato rifornimento, batteria scarica, foratura di pneumatici, rottura/smarrimento chiavi.

* Le sostituzioni previste sono quelle specifiche dell'opzione chilometrica scelta dal cliente.



L'offerta di garanzia 5 stelle Fiat Professional amplia i vantaggi della garanzia contrattuale. Prevede due opzioni temporali di 3 o 5 anni e tre differenti opzioni di percorrenza chilometrica (90.000/120.000/180.000 km). Con 5 stelle Fiat Professional avrai diritto oltre a tutti i servizi previsti dalla garanzia 2+, anche al prolungamento della garanzia sui difetti di fabbrica della vernice. 5 stelle Fiat Professional dà ancora più valore alla tua scelta.

InTempo - InForma Fiat Professional Vuoi preservare le performance del tuo veicolo commerciale assicurandoti una corretta manutenzione? Scegli l'offerta **InTempo**, con la possibilità di acquistare anticipatamente da 2 a 5 tagliandi di **manutenzione programmata**, o l'offerta **InForma** con quattro differenti soluzioni di **manutenzione straordinaria**, ognuna delle quali con una corretta sostituzione delle parti più soggette ad usura (pattini freno, dischi freno, spazzole tergi, kit frizione, ecc.). Per qualsiasi scelta i vantaggi saranno immediati e identici: **risparmio del 20% sul prezzo di listino dei Ricambi Originali, la garanzia di una manodopera qualificata presente in ogni punto assistenziale Fiat Professional.**

SERVIZI DI ASSISTENZA E RELAZIONE CON IL CLIENTE



Puoi chiamare Fiat con un Numero Verde universale da tutta Europa. Siamo a tua disposizione per fornirti i nostri servizi:

Assistenza Stradale, la sicurezza di viaggiare tranquilli. Il servizio è attivo 24 ore su 24, 365 giorni all'anno per: richieste di traino e depannage in caso di guasto ed incidente; informazioni sulla rete assistenziale;

servizi gratuiti di rientro passeggeri (o in proseguimento del viaggio); pagamento spese albergo; recupero veicolo riparato; anticipi di denaro; invio ricambi.

Servizio Informazioni: tutto quello che vuoi sapere sui nostri modelli (versioni, optional, promozioni, prezzi), sui nostri servizi e sulla rete dei concessionari Fiat. Il servizio offre anche la possibilità di prenotare una prova su strada del veicolo di tuo gradimento presso una nostra concessionaria.

Relazioni con il Cliente: Fiat è a tua disposizione per soddisfare ogni esigenza o richiesta legata all'utilizzo del tuo veicolo o ai nostri servizi di assistenza. I Servizi Informazioni e Relazioni con il Cliente sono attivi dal lunedì al sabato dalle 08.00 alle 20.00. Il Numero Verde universale 00800 3428 00 è gratuito*, raggiungibile da tutti i paesi europei ed è facilmente memorizzabile, infatti corrisponde alla digitazione della parola "FIAT" sulla tastiera del tuo telefono 00800 3428 00 >>> 00800-FIAT 00.

* La telefonata è gratuita sia da rete fissa sia da rete mobile. In alcuni paesi europei da rete mobile è previsto un addebito al chiamante secondo le tariffe applicate dallo specifico operatore locale.

SERVIZI FINANZIARI

Qualunque sia il tuo modo di vivere la mobilità, SAVA soddisfa le tue necessità con proposte finanziarie e leasing abbinati a servizi esclusivi.



Rateale Il finanziamento rateale classico che ti permette di dilazionare il pagamento di tutto o di una parte del veicolo nuovo con una durata variabile dai 12 ai 72 mesi o una parte del veicolo usato con una durata variabile dai 12 ai 60 mesi.

Leasing Se sei libero professionista, lavoratore autonomo o imprenditore, questa è la soluzione più adatta a te poiché offre la possibilità di utilizzare il veicolo senza esserne proprietari e immobilizzare il capitale: corretta pianificazione delle entrate e delle uscite, scelta della durata del contratto (da 42 a 60 mesi), dell'anticipo e valore di riscatto finale flessibile.

SERVIZI ASSICURATIVI*

Protezione Marchiatura Sistema di marchiatura del veicolo come Antifurto e identificazione dello stesso; Polizza Furto & Incendio: è possibile integrare, per tutta la durata del contratto, una copertura completa in caso di furto, incendio, rapina, eventi naturali, eventi socio-politici e atti vandalici; Polizza F/I e KASKO: alle coperture della Polizza F/I è previsto l'abbinamento dell'esclusiva polizza KASKO comprendente il rimborso dei danni in caso di collisione con altro veicolo, urto contro ostacoli fissi e mobili, ribaltamento o uscita di strada. Tali servizi assicurativi sono finanziati a tasso zero per tutta la durata del contratto.

Prestito Protetto È il servizio assicurativo flessibile, incluso nell'offerta di finanziamento/leasing Sava, che affranca dall'impegno di pagare il debito residuo o parte dei versamenti mensili dovuti, nel caso in cui si verificano eventi inaspettati e improvvisi.

* Nei limiti previsti dalle condizioni di polizza e fatte salve le esclusioni indicate. Per maggiori informazioni chiama il Contact Center 199.818.203 (dal lunedì al venerdì dalle 8.00 alle 18.00) o visita il sito www.sava.it.

NUOVO DOBLÒ CARGO OGGI ANCORA PIÙ STILE

SCEGLI
IL TUO!

Plance



Standard Grigio - Modelli Cargo e Combi



Standard Blu - Modello Combi

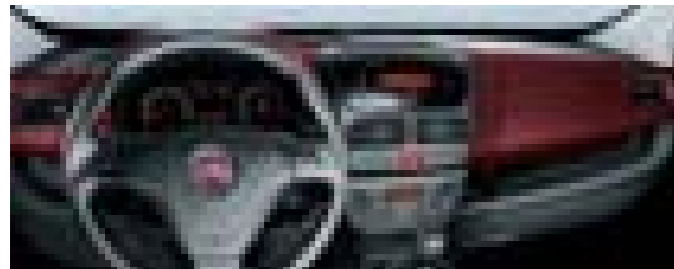

SX Bubble Rosso - Modelli Cargo SX e Combi SX



SX Bubble Grigio - Modelli Cargo SX e Combi SX

Rivestimenti sedili



Star Grigio



Star Rosso



Pacman Grigio

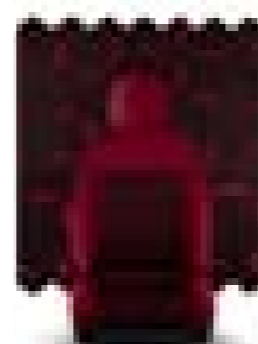

Pacman Rosso



Tecnospace Grigio

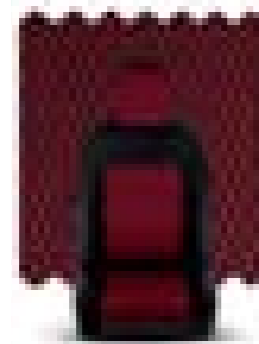

Tecnospace Rosso

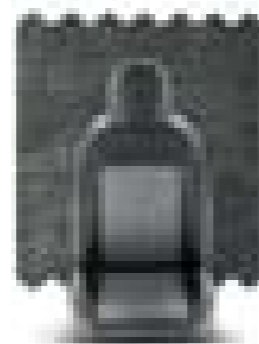

Pierce Grigio

Cerchi

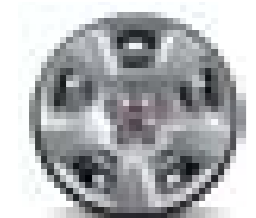

Cerchio in lamiera da 15" con coppa ruota integrale

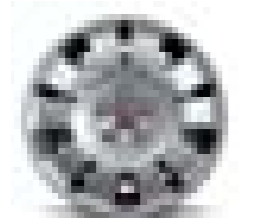

Cerchio in lamiera da 16" con coppa ruota integrale

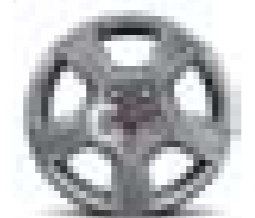

Cerchio in lega da 15" opt 108

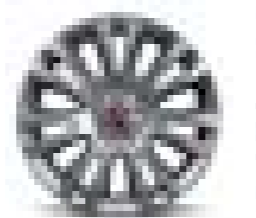

Cerchio lega da 16" opt 431

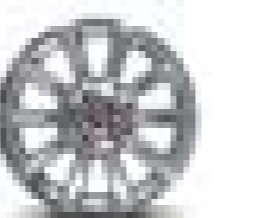

Cerchio lega da 16" 50902745

Carrozzeria: colori pastello



Bianco 249

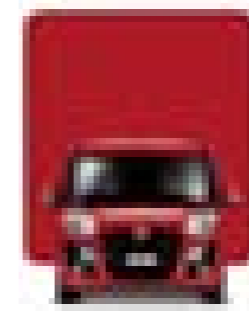

Rosso 168

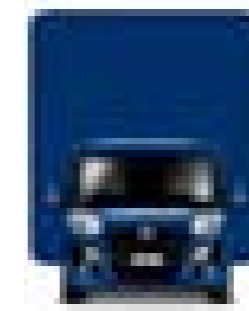

Blu 479

Carrozzeria: colori metallizzati



Perla 261



Rosso 293



Azzurro 448



Blu 487



Bordeaux 590



Grigio 595



Grigio chiaro 612



Nero 632

Abbinamenti rivestimenti interni e colori carrozzeria

Allestimenti	Cargo		Cargo SX		Combi			Combi SX		Cargo
Interni	di serie									optional
Plancia	Grigio		Bubble Grigio	Bubble Rosso	Grigio	Grigio	Blu	Bubble Grigio	Bubble Rosso	Grigio
Sedili	Star		Pacman		Pacman			Tecnospace		Pierce opt 728*
Colori	Grigio	Rosso	Grigio	Rosso	Grigio	Rosso	Grigio	Grigio	Rosso	Grigio
Esterni	colori pastello									
Bianco 249	•	•	•	•	•	•	•	•	•	•
Rosso 168	•	•	•	•	•	•	-	•	•	•
Blu 479	•	-	•	-	•	-	•	•	-	•
Esterni	colori metallizzati opt 210									
Perla 261	-	•	•	•	•	•	-	•	•	-
Rosso 293	•	•	•	•	•	•	-	•	•	•
Azzurro 448	•	-	•	-	•	-	•	•	-	•
Blu 487	•	-	•	-	•	-	•	•	-	•
Bordeaux 590	-	•	-	•	-	•	-	-	•	•
Grigio 595	•	•	•	•	•	•	•	•	•	•
Grigio chiaro 612	•	•	•	•	•	•	•	•	•	•
Nero 632	•	•	•	•	•	•	•	•	•	•

• abbinamento disponibile

- abbinamento non disponibile

* finta pelle